

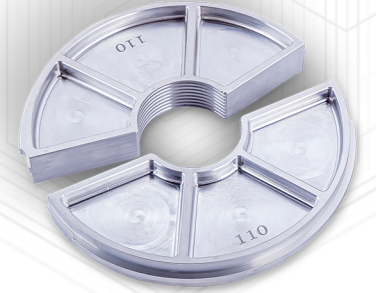

RIYANG ARMOR 355i



Riyang ARMOR 355i es una máquina de soldadura por fusión de alto rendimiento con movilidad de remolque, diseñada para destacar en sitios de construcción. Presume de un rango de soldadura que va desde 110 mm hasta 355 mm o de 4" a 14", cumpliendo con la norma de alta presión ISO21307 y ASTM F2620. Con un sistema totalmente automatizado que incorpora la tecnología de PLC de SIEMENS, ARMOR 355i garantiza precisión y confiabilidad. Elaborada con componentes premium de aluminio, esta máquina garantiza resistencia y precisión para todas sus necesidades de soldadura.

PARÁMETROS

Modelos

902306355, ARMOR 355i	Automático, Alta presión 220/380V, 50/60Hz, Trifásico
902307355, ARMOR 355	Manual, Alta presión, 220/380V, 50/60Hz, Trifásico

Capacidad

Rango de soldadura	110mm-355mm, 4" IPS - 14" IPS
Tipo de insertos	Inserto singular

Potencia

Placa calefactora	4 kW
Refrentador	Hidráulico
Motor eléctrico	4 kW

Hidráulica

Presión del sistema	110 Bar (1595 PSI) Max
Capacidad del tanque de aceite hidráulico	23 litros (6 galones)

Chasis

Marco	Construcción de tubo de acero soldado
Eje frontal	Articulado
Llantas	Neumáticos inflables de alta flotación
Transporte	Tirado mediante anillo de remolque
Carro de la máquina	Retirable

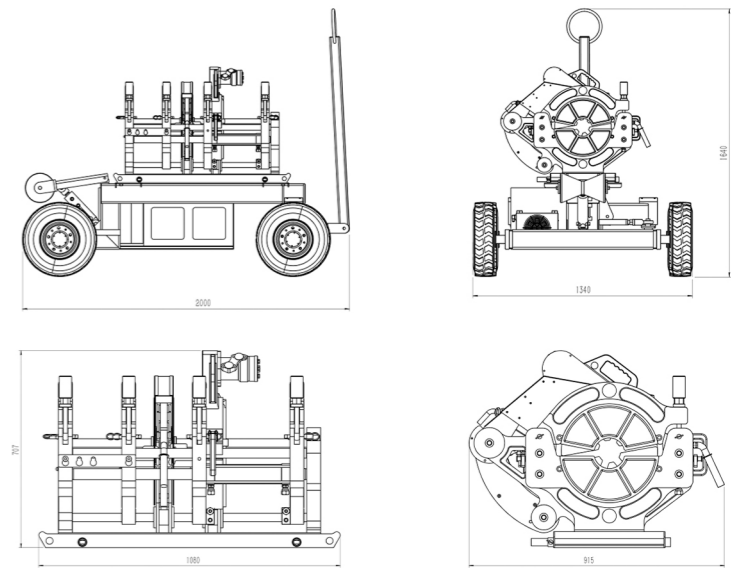

Peso

Máquina	600kg (1320lbs.), excluye insertos
Envío	700kg (1650lbs.), excluye insertos

Chasis

Máquina	2000mm x 1340mm x 1640mm 79" x 53" x 65"
Carro de la máquina	1080mm x 915mm x 707mm 43" x 36" x 28"
Envío	2230mm x 1520mm x 1640mm 88" x 60" x 65"

Configuración opcional

Insertos	
Dispositivo de Stub End	
Rodillo de soporte móvil	
Registrador de datos / Data logger	Compatible con la versión manual

CARACTERÍSTICAS

- ✓ El marco estructural de doble eje garantiza la resistencia y una distribución uniforme de la fuerza de soldadura
- ✓ Placa calefactora integrada con marco protector y cubierta aislante
- ✓ Recortadora de alta capacidad integrada con el chasis impulsada por energía hidráulica
- ✓ Chasis de máquina removible para uso en zanjas
- ✓ Barra de arrastre diseñada para soldar entre el tercer y cuarto mordaza
- ✓ Recortadora removible para soldar espiga corta
- ✓ Recuccion de cada diametro único con sistema de instalación/desinstalación rápida
- ✓ Mandíbulas resistentes e reducciones evitan que la tubería se deslice durante la fusión
- ✓ Elevador hidráulico de tuberías utilizado para cargar y descargar tuberías
- ✓ Registrador de datos (PEWELDBANK) es compatible (versión manual)
- ✓ Panel de control removible con registro de datos, memoria de hasta 30000 informes de soldadura; puerto USB para descarga de datos de soldadura / actualización de firmware
- ✓ Procedimiento de soldadura sencillo logrado presionando simplemente el botón por parte del operador